

BT-SMT/BT-ILF



РУ

ОБЩИЕ ХАРАКТЕРИСТИКИ:

Серия BT-SMT состоит из 2 разных моделей и BT-ILF - из 6. Вентиляторы как серии BT-SMT, так и BT-ILF оснащены 2-полюсными однофазными электродвигателями, а модели больших размеров - 2-скоростными. Производительность по воздуху от 130 м³/ч до 910 м³/ч. Максимальная рабочая температура - 55 °С.

КОНСТРУКТИВНЫЕ ХАРАКТЕРИСТИКИ:

- корпус и крыльчатка изготовлены из пластика;
- клеммная коробка расположена снаружи;
- эталонное электрическое напряжение - 230V 50Hz.
- особенностью вентиляторов серии BT-ILF является то, что они быстро и легко поддаются монтажу и демонтажу.

ВЕНТИЛЯТОР НЕ ПРЕДНАЗНАЧЕН ДЛЯ УСТРАНЕНИЯ ГАЗОВ ИЗ ВЗРЫВООПАСНЫХ ПОМЕЩЕНИЙ.

ПРИМЕНЕНИЕ:

Предназначен для внутреннего использования:
 - вентиляция воздуха в ванных комнатах, туалетах и любых других маленьких помещениях с большой концентрацией неприятных запахов.

EN

GENERAL FEATURES:

Range BT-SMT with 2 different types and range BT-ILF with 6 different types. Provided with single phase 2 pole motors, 6 and 8 model with 2 speeds. Air-flow from 130 m³/h until 910 m³/h. Maximum working temperature 55°C in continuous.

MANUFACTURING FEATURES:

- Housing and turbine made in plastic.
- External wiring box.
- Standard voltage 230V 50Hz.
- NOT SUITABLE TO DRIVE GAS IN HAZARDOUS AREAS.

APPLICATIONS:

Specially designed for indoor assembly is suitable for:
 · Air renovation in bath rooms, clean shops or any small room where could be a high charge of stuffy air or in environments with bad smells.

АКСЕССУАРИ
ANCILLARIES
ACCESSOIRES
ZUBEHÖR



REG



INT



PE

FR

CARACTERISTIQUES GÉNÉRALES:

Série BT-SMT composite par 2 modèles et série BT-ILF pour 6. Moteurs de 2 pôles monophasés. Moteurs de 2 pôles monophasés à 2 vitesses pour les modèles BT-ILF 6 et BT-ILF 8. Débits de 130 m³/h à 910 m³/h. Température maximale de l'air 55°C.

CARACTÉRISTIQUES DE FABRICATION:

- Carcasse et turbine en plastique.
- Boîtier de connections extérieur.
- Standard voltages 230V 50Hz.
- VENTILATER NON INDIQUÉ POUR TRANSPORTER GAS EXPLOSIF.

APLICATIONS:

Conçus pour installation intérieure sont basiquement indiqués pour :
 · Renouvellement d'air en bains, toilettes et chambres ou locaux petits.

DE

ALLGEMEINE MERKMALE:

Baureihe BT-SMT bestehend aus zwei Modellen und Baureihe BT-ILF aus sechs. Beide Baureihen sind mit zweipoligen Einphasenmotoren ausgestattet und die größeren Modelle mit zwei Geschwindigkeitstufen. Maximale Arbeitstemperatur 55 °C.

BAULICHE MERKMALE:

- Gehäuse und Turbine aus Kunststoff.
- Außen liegender Klemmenkasten.
- Standardspannung 230V 50Hz.
- Die Baureihe BT-ILF zeichnet sich dadurch aus, dass der Ein- bzw. Ausbau der Ventilatoren ohne Arbeiten an den Lüftungskanälen durchgeführt werden kann.
- VENTILATOR NICHT FÜR DEN TRANSPORT VON EXPLOSIVEN GASEN GEEIGNET.

ANWENDUNGEN:

Entwickelt für den Inneneinbau. Sie sind hauptsächlich bestimmt für:
 · Lüfterneuerung in Bädern, Badezimmer, Waschküchen und allen sonstigen Zimmern, in denen eine stark verbrauchte Luft oder schlechte Gerüche herrschen.

BT-SMT/BT-ILF

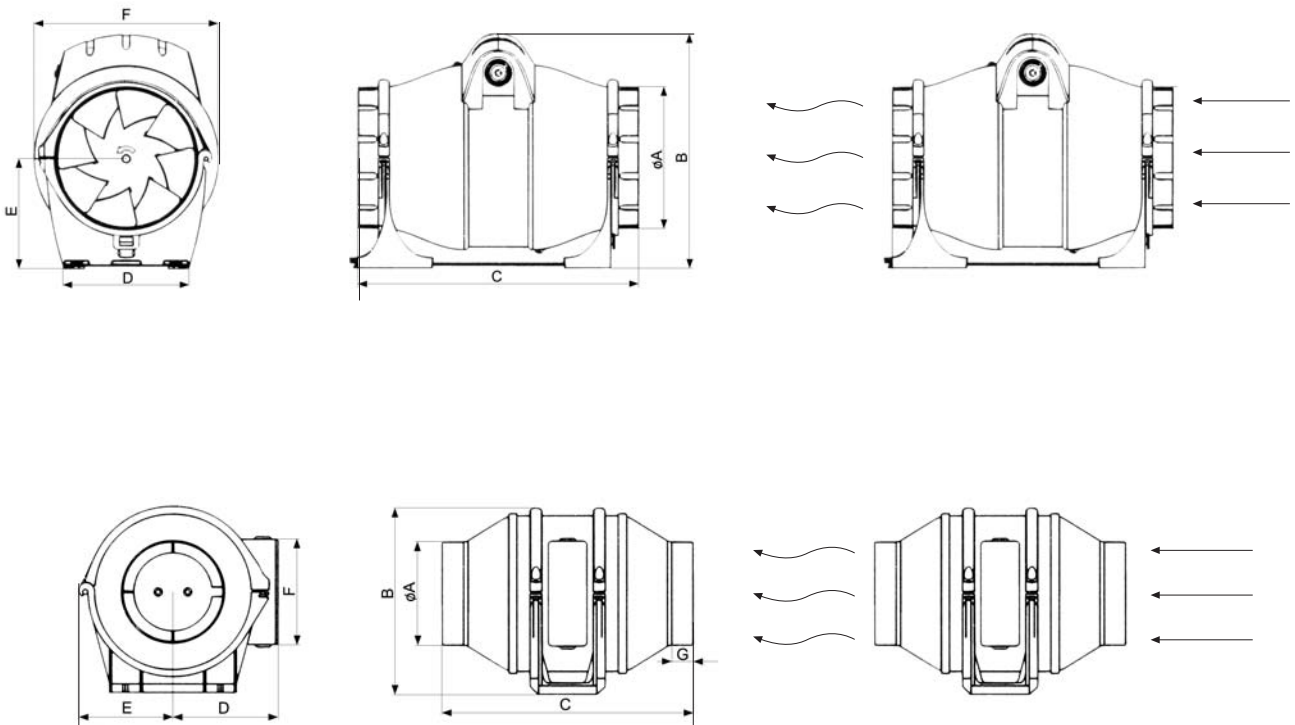

DIMENSIONES / DIMENSIONS / ENCOMBREMENT / РАЗМЕРЫ, MM

Модель	ØA	B	C	D	E	F	G
BT-SMT 100	98	177	238	99,5	89,2	100	20
BT-SMT 100T	98	177	238	99,5	89,2	100	20
BT-ILF 4	98	217	262,4	100	100	168,3	21,3
BT-ILF 5	122	217	262,4	100	100	168,3	21,3
BT-ILF 6	147	244	293,4	130	115	192,3	21,3
BT-ILF 6T	147	244	293,4	130	115	192,3	21,3
BT-ILF 8	197	278,5	353,6	142	140	230,2	51,5

BT-SMT/BT-ILF

SERIE MONOFÁSICA / SINGLE PHASE / SÉRIE MONOPHASÉE / ОДНОФАЗНЫЕ МОДЕЛИ

Модель	Мах об./мин	кВт	m ³ /h	Ps (mmH ₂ O)	Ø (mm)	кг
BT-SMT 100	2.200	25	130	14	100	1,2
BT-SMT 100T	2.200	25	130	14	100	1,2
BT-ILF 4	2.300	30	270	23	100	2,5
BT-ILF 5	2.300	30	320	23	125	2,5
BT-ILF 6	2.700	80	420/560	26/36	150	3,2
BT-ILF 6T	2.700	80	420/560	26/36	150	3,2
BT-ILF 8	2.700	75	720/910	34/45	200	4,5

